

Инструмент для удаления сорняков, прополки Робот-пропольщик (ЗНА)





Пропольщик - профессиональный инструмент на тракторе для борьбы с сорняками. Садовый инструмент для прополки и удаления корней сорняков и обработки земли. Гидрофицированный рыхлитель междурядий в промышленный посадках. Эффективный профессиональный

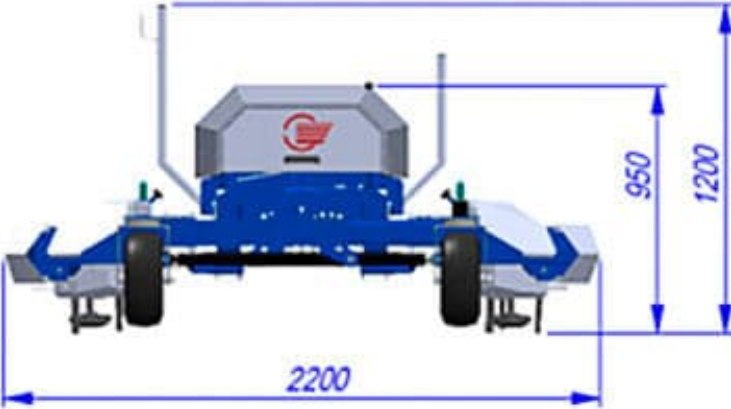

инструмент для борьбы (полки) сорняков с одновременным рыхлением в садах, виноградниках, питомниках, плантациях ягодного кустарника. Тракторный гидрофицированный инструмент. Шарнирный подвес и защитный механизм препятствуют повреждению культурных растений. Может значительно уменьшить или даже устранить гербициды на плодовых плантациях.

Характеристики	
Размеры (Дл*Ш*В), мм	1500 * 3500-2200 * 950-1200
Привод	Гидросистема трактора, гидромоторы
Способ выдвижения стрелы с рабочей головкой	Гидроцилиндром под ширину ряда
Рабочие головки	Независимые, можно работать как 2-мя, так и одной
Требование к гидравлике (поток), л/мин	40
Рабочий механизм	Ротор с рыхлителями (выбор)
Количество ножей на роторе	3 / 4
Количество роторов 1 ряд / 2 ряд / 3 ряд	2
Рабочая ширина рабочей головки, мм	300 / 200
Рабочая глубина рыхления, мм	10 - 40
Количество персонала	1
Метод навешивания	Передняя монтажная плита
Управление траекторией прополки	Автоматизированное, шарнирный подвес
Вес, кг	350
Рабочая скорость	до 3 км в час

Схема с размерами:

ВИД сзади 1-рядного пропольника	ВИД сбоку 1-рядного пропольника
	

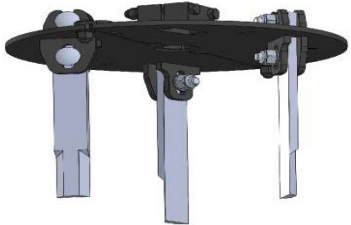
Рабочие органы

Стандартный рабочий орган (дм.300 мм)	Ротор с ножами (дм.300 мм) - Опция
	
<p>Маленький ротор с ножами (дм.225 мм) - Опция</p>	<p>Ротор с толстыми рыхлителями (дм.300 мм) - Опция</p>
	

Пример работы:



Телефоны: +7 495 772-9107; +7 495 485-3118; +7 925 5079524