

## ИЗМЕЛЬЧИТЕЛЬ ВЕТОК БЕНЗИНОВЫЙ ПРОФЕССИОНАЛЬНЫЙ TP-175-P LINDDANA ДАНИЯ



<b>1. Общие характеристики</b>	
Максимальный диаметр измельчаемой древесины, мм	175
Регулировка размера щепы	Да
Размер щепы, мм	4 - 12
Мощность двигателя, лс	35
Тип двигателя.	Карбюратор
Максимальная производительность, куб.м. в час	8
Вес оборудования, кг	749
Наличие комплекта запчастей для бесперебойной работы	Да

<b>2. Система подачи веток &lt; древесины &gt;</b>	
Описание	Складной горизонтальный бункер со скобой безопасности (управления) роллерами подачи. Складной
Окно подачи (расстояние между роллерами), выс*шир, мм	175 * 191
Внутренние размеры бункера, выс*шир, мм	746 * 926
Направление подачи материала	Вдоль направления движения
Количество заборных роллеров (барабанов)	2
Положение заборных (подающих)	горизонтальное



LINDDANA™

www.proftehnika.ru

Диаметр роликов, мм	180
Механизм стягивания подающих барабанов	1 пружины 8 мм
Механизм привода заборных роликов	2 гидромотор
Объем гидросистемы, л	15
Скорость втягивания (макс), метр в мин	20
Наличие интегрированной гидросистемы	Есть (насос, интегрированный в объем бак, гидромоторы, РВД, гидрораспределитель

### **3. Система измельчения веток < древесины >**

Принцип	Дисковая дробилка
Угол реза, град	90
Наличие пантенованной системы OPTICUT	Да
Наличие двойного диска TWIN DISC	Да
Количество режущих ножей	2
Резов за оборот	2
Зазор между ножом и наковальной, мм	12
Скорость вращения диска (ротора), об/мин	1625
Диаметр ротора, мм	599
Вес ротора (диска), кг	69
Наковальни (контр-ножи)	1 шт. – горизонтальный, 1 шт. – вертикальный Сталь HARDOX
Пластина в корпусе ротора / заменяемая	Да / Нет
Прерыватели щепы	Опция

### **4. Двигатель**

Марка / модель	B&S EFI Vanguard
Мощность, л.с.	35
Мощность, кВт	26
Скорость вращения, об/мин	3000
Охлаждение	Вода
Тип двигателя	Бензин
Количество цилиндров	4
Топливный бак, л	20
Норма расхода горючего, л/час (средняя)	3
Учет наработки	Стандарт
Система зажигания	Автоматический запуск TP STARTER

### **5. Система выброса щепы**

Стандартный желоб выброса щепы	поворотный
Радиус поворота, град	270

### **6. Электронная система контроля**

Но-стресс- контроль	TP PILOT
Контроллер скорости роликов	Да
Контроллер скорости диска	Да
Счетчик часов	Да
Счетчик общей наработки	Да

### **7. Размеры, мм**

Высота рабочая	1995
Высота транспортная	1995



LINDDANA™

www.proftehnika.ru

Длина рабочая	4013
Длина транспортная	3515
Ширина рабочая	1416
Ширина транспортная	1416
<b>8. Прицеп</b>	
БАГЕМ 81073 М (РФ)	750 кг

**Схема с размерами:**

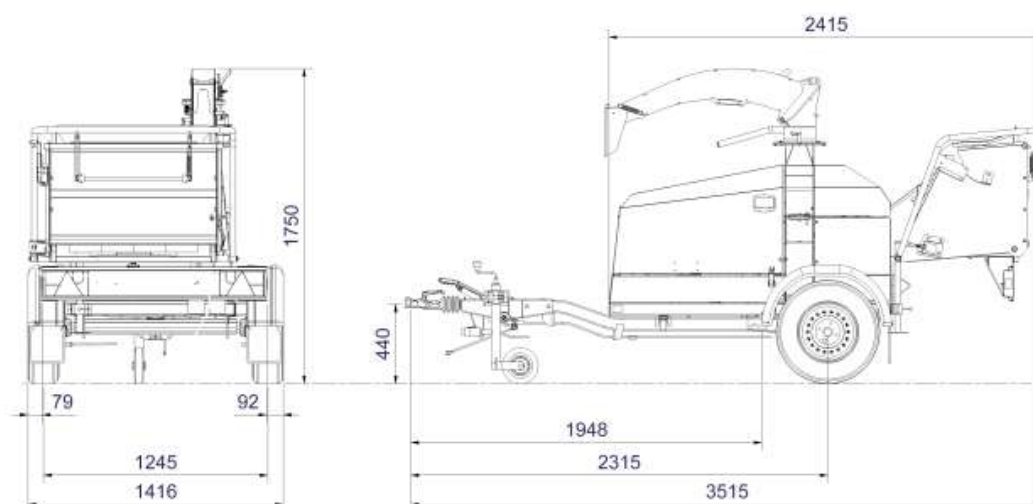

ООО «Промтехника») ИНН 9710059904 / КПП 771001001 р/сч. 40702810483000047613 БАНК  
ПАО Банк «ФК Открытие» г.Москва, Кор.сч. 30101810945250000297 БИК 044525297,  
Адрес: 123001, Москва г. пер.Трёхпрудный, д.11/13, стр.2, эт.1,пом.II, к.1,оф.4  
ОКПО 28490141 ОКВЭД 45.19.1; 46.61

Генеральный директор \_\_\_\_\_

/Елизарова Г.В./